

THEmachines

**Straßenpflege -
einfach selbst gemacht!**

THE MACHINES Grader Profi Edition





1

Der THE Machines Grader ist das perfekte Gerät für das Planieren von Forststraßen, Güterwegen, Almwegen. Das Grabenreinigen ist Dank des optimalen Designs des Graders ein Kinderspiel. Auch Feinplanieren können mit dem THE Grader in einer unglaublichen Geschwindigkeit erledigt werden.



Der THE MACHINES Grader Profi Edition wurde vom Design und Gewicht für Mobilbagger und größere Traktoren optimiert.





Bei Mobilbagger in die Armlehne integrierte Tastatur für die Graderbedienung.



Joystickbedienung für Traktoren



THE GRADER - TECHNISCHE DATEN

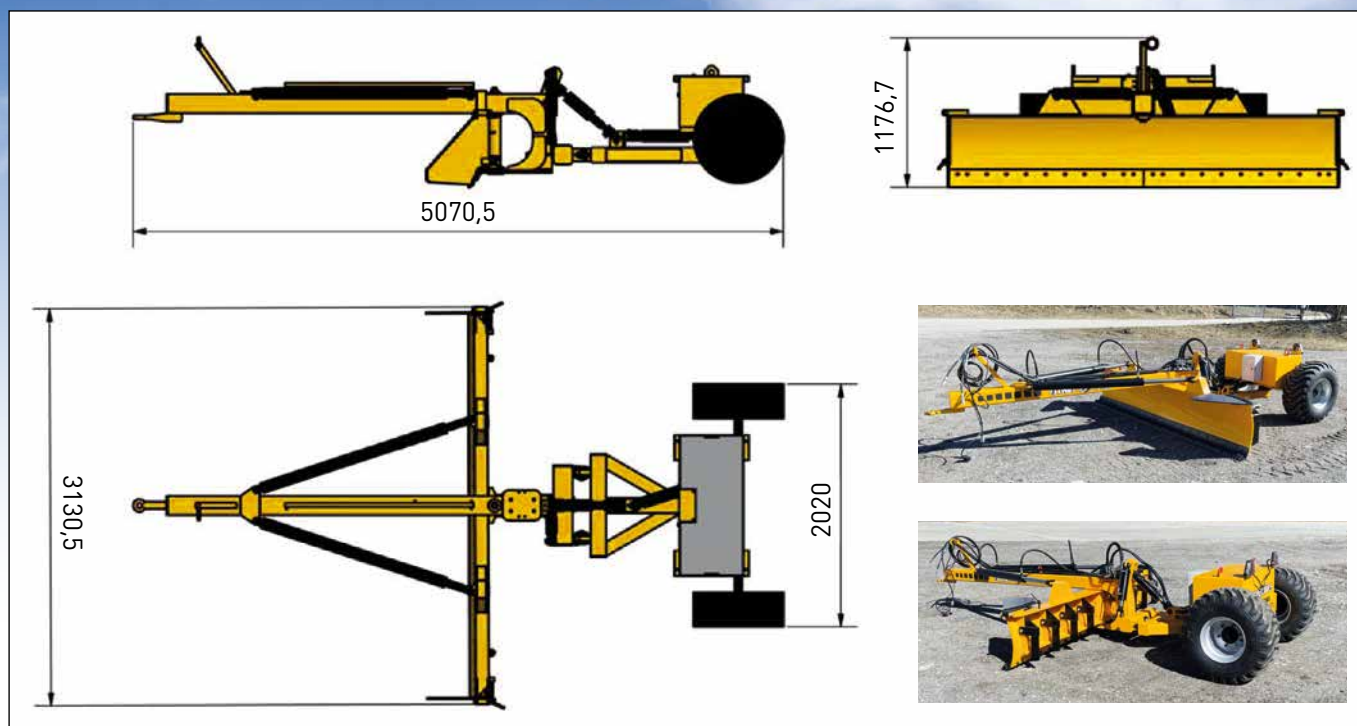

Dieser wird zum Ebenen der Forst- und Schotterstraßen wie auch der Alm- und Güterwegen eingesetzt. Auch als Böschungshobel ist dieser verwendbar. Alle Funktionen werden durch ein Joystickmodul gesteuert, das ganz einfach, ohne Werkzeug in jeder Traktorkabine montiert werden kann.

Technische Daten

Höhe	125 cm	Spezial Baustellenbereifung 400\60-15.5	
Länge	517 cm	Optional:	Wasserfüllung
Breite maximal	313 cm	Traktorleistung	50 - 250 PS
Transportbreite	235 cm	Zugöse	D = 40 mm
Spurbreite	180 cm	Anhängenhöhe optimal	60 cm
Schildbreite	303 cm	Elektrozuleitung	12 V - 7polig
Schildhöhe	50 cm	Hydraulik Vorlauf	Stecker Baugröße 3
Hubhöhe	(50 cm)	Hydraulik Rücklauf	Stecker Baugröße 3
Schürftiefe	(25 cm)	Steuerblock	180 bar; 75-85 Nm
Gesamtgewicht	3950 kg	3x Zylinder	100/80 x 200
Betongewicht	800 kg	2x Zylinder	100/80 x 1000
Achslast	6,5 t		

Optional: Funksteuerung für Baggerbetrieb, Aufreißzähne